

ALINE & COMPAGNIE

PRÉSENTE

SEUL EN SCÈNE DE ET AVEC IGOR POTOCZNY

DIKTAT

LE REVERS DE LA MÉDAILLE

CO-ÉCRITURE : SÉBASTIEN ACKER / MISE EN SCÈNE : NICOLAS BEAUVILLAIN
LUMIÈRES : VINCENT DUBOIS / SON : GUILLAUME ROY / AIDE À L'ÉCRITURE : TITUS



enTracTe
CINÉMA • SPECTACLE

CREA

LA
QUINTAÏNE
Salle Fesche
de Cognac

L'HORIZON
SCÈNES & CRÉATION

LE MOULIN
DU ROC
SCÈNE NATIONALE À NIORT

SAINT
MAIXENT
L'ÉCOLE

NIORT

DEUX
SÈVRES
79

Nouvelle-
Aquitaine

Aline
BOUASSIST

Licence d'entrepreneur du spectacle - L-R-20-009944 - Crédit photo : Daniel Mouraud - Design : www.bomocoeur.com

DIFFUSION

07 69 78 86 63

diffusion@alineetcompagnie.com

SEUL EN SCÈNE

Diktat - création 2024

Présentation

De ses souvenirs d'enfance, ballon au pied, aux événements sportifs historiques, le comédien jongle avec sa passion et convoque nos souvenirs. Il nous emmène au stade Azteka de Mexico, dans la cité HLM où il a grandi, mais aussi à Berlin lors des JO de 36 ou à Montréal en 76.

Au fil des confidences, il dévoile l'ambivalence de sa relation au sport, dont il nous montre les visages les plus beaux comme les plus sombres.

Et l'on se prend alors à se poser comme lui la question :

« *Smith, Carlos, Comăneci, Freeman... Toutes ces figures du sport ont résisté aux diktats. Souvent, je me demande ce que j'aurais fait à leur place.* »



Extraits

« *Le sport ! Quoi de plus noble que le sport ? Le sport c'est bon pour la santé, pour le corps, pour l'esprit. Ne dit on pas « un esprit sain dans un corps sain ? ».*

Et puis les valeurs du sport sont formidables : le dépassement de soi, la gratuité de l'effort, la beauté du geste, la prouesse, la persévérance, la fierté, l'accomplissement personnel, le sens du collectif. Le sport rassemble, il fédère. Rien de surprenant à ce que, de tous temps, les politiques s'en soient emparés. »

« *Mais moi, mes Jeux Olympiques, ils avaient lieu juste à côté de l'école, place Louis Juvet. Dans le quartier de La Tour Chabot. La Tour Chabot c'est une citée HLM à Niort, un quartier populaire. Avec mes parents et mes deux frères, on habite au 6 place Louis Juvet. Deuxième étage. Le balcon bleu. En face, c'est M. et Mme Petrescu, des roumains. Là, au cinquième, Stéphane Pouvreau. Tour 4, y'a Mickaël Billy. Et là, la famille Maurisson. Imaginez une grande place, plus grande qu'un stade, avec d'un côté deux énormes platanes, un bac à sable, un sol poussiéreux et six tours de dix étages qui entourent cette place. C'est ça, la place Louis Juvet.* »

[Voir l'interview d'Igor Potoczny réalisée par La Quintaine \(86\)](#)

LE REVERS DE LA MÉDAILLE

Entretien avec Igor Potoczny

Pourriez-vous nous expliquer la genèse du projet ?

Depuis mon enfance, je baigne dans l'univers du sport. Le quartier où j'habitais fût le théâtre de mes premiers exploits. C'était mon Parc des princes, mon stade olympique à moi. Les parties de foot endiablées, les courses de vélo autour de la place.. Plus jeune je voulais être footballeur professionnel mais mon niveau était limité. Et puis.. l'amour du théâtre était plus fort !

J'aime les grands événements sportifs, l'athlétisme, le foot, le vélo, les sports collectifs, etc. Mexico 68, Berlin 36, Qatar 2022, Montréal 76, Roland Garros. Tous ces mots résonnent dans ma tête, ils sont en moi. Parfois ils évoquent un vague souvenir, parfois je me rappelle ces événements précisément.

Je souhaite depuis longtemps faire un spectacle qui parle sport et politique car ce sont deux sujets pour lesquels j'ai une appétence particulière.

Quelle prise de conscience vous a amené à aborder ce duo sport/politique ?

Je me suis toujours intéressé à ces deux sujets et il se trouve que la politique s'invite parfois sur le terrain du sport. J'avais déjà écrit et interprété *9m15*, un spectacle autour d'un club de foot de campagne un peu bancal.

Mais je ressentais le besoin pour cette nouvelle création de m'engager davantage, de ramener le politique au coeur du propos. J'ai commencé à écrire sur le sujet. Un jour de Coupe du Monde au Qatar, lors d'un match Iran-Angleterre, les Iraniens ont refusé de chanter leur hymne. Ils protestaient contre le régime en place. Ils résistaient au diktat religieux, ils risquaient la peine de mort. J'ai été



ému par cet acte de résistance et c'est de la résistance des sportifs dont il fallait que je parle. De tout temps, les régimes politiques les plus durs ont utilisé de grands événements sportifs comme outil de propagande, pour afficher aux yeux du monde la prétendue supériorité de la nation.

Sous quelle forme théâtrale ce sujet sera-t-il traité ?

Diktat est une création à la frontière entre la fiction et les récits historiques.

La frontière est mince : d'un côté la tragédie d'hommes et de femmes, les récits que l'on ne peut changer. De l'autre, la fiction qui s'appuie sur mon histoire, mes souvenirs, mes passions. Comme dans un match où l'on est traversé par diverses émotions, je souhaite donner à voir un spectacle où le rire côtoie le tragique. *Diktat* sera à la fois universel et personnel.

Quelle place auront vos sources dans les tableaux « historiques » ?

Je suis marqué par les images et je veux les exploiter pour donner vie aux récits. Ce travail de collectage m'a guidé dans mon écriture.

Quelques archives sonores et visuelles viendront donner corps au spectacle.

On vous connaît pour vos spectacles improvisés. Pourquoi ce changement de format, de genre, d'écriture ?

Je baigne dans l'improvisation depuis plus de 25 ans et joue des matchs depuis de nombreuses années, avec Aline & Cie et l'équipe de France. Cette forme mélange le sport et le théâtre, l'esprit de performance, le dépassement de soi. Des valeurs que l'on retrouve aussi dans le sport.

Mon travail d'improvisateur est guidé par le souci d'une écriture spontanée mais l'improvisation a ses limites dans certains cas ; il fallait passer par l'écriture et la dramaturgie. Pour traiter le propos, pour lui donner toute sa puissance, je ne pouvais pas m'arrêter à la « fragilité » de l'improvisation. Même si ce n'est pas mon premier texte, ni le premier spectacle écrit d'Aline & Cie, *Diktat* est aussi bien sûr un nouveau challenge personnel. L'écriture d'un seul en scène est exigeante.

Je sais que je vais sortir de ma zone de confort qu'est l'improvisation mais c'est bon d'être déstabilisé, de douter, de repousser ses limites.



DISTRIBUTION, CALENDRIER

1h, à partir de 13 ans

Calendrier

5 avril 2024 à 20h45 / **La Quintaine - Chasseneuil-du-Poitou (86)**

20 avril 2024 à 20h30 / **L'Horizon (17)**

17 mai 2024 / **Orthez (64)**

31 mai 2024 / Rencontres Nationales de l'Éducation Populaire, **TAP, Poitiers (86)**

18 juillet 2024 / **CRÉA, Saint-Georges-de-Didonne (17)**

15-16 août 2024 / **Pougné-Hérison (79)**

10 octobre 2024 **Territoire de Monein (64)**

11 octobre 2024 **Communauté de Communes de la Vallée d'Ossau (64)**

12 octobre 2024 **Association Entracte (40)**

23 novembre **Espace Agapit (79)...**

Partenaires

Co-production **Aline & Cie, Le Nombriil du Monde (79)**

Soutiens et accueil en résidence **Association Entracte (40), Le Nombriil du Monde, L'Horizon (17), Espace Agapit (79), La Quintaine (86), Le Moulin du Roc scène nationale Niort (79), CRÉA (17) Ville de Niort, Département des Deux-Sèvres, Région Nouvelle-Aquitaine**



BIOGRAPHIES



Igor Potoczny **Auteur et comédien**

Comédien, auteur, Igor Potoczny est un artiste niortais connu pour ses spectacles au sein d’Aline et Cie. Improvisateur de renom, il joue à travers l’Europe francophone depuis 20 ans déjà. En 2007, il écrit et joue *9m15*, un seul en scène sur le foot, puis *Nos vies* en 2019, dans lequel il improvise des histoires à partir de fragments de vies du public. Formateur et amoureux de la transmission, il a toujours consacré une part importante de son métier à l’apprentissage.



Nicolas Beauvillain **Metteur en scène**

Metteur en scène, comédien, auteur, Nicolas Beauvillain est un artiste niortais. Son « besoin de dire » l’amène à suivre ou développer des projets artistiques emprunts de politique. Tour à tour interprète, auteur ou metteur en scène, il est également co-responsable artistique de La Compagnie La Chaloupe à Niort. Il travaille à une culture militante et émancipatrice.



Sébastien Acker **Co-auteur**

Auteur de trois romans et de nouvelles il a, ces dernières années, multiplié les écritures en lien avec le spectacle vivant, comme en 2020 pour l’écriture du livret de la comédie musicale *Soy de Cuba* en résidence à La Havane. Également journaliste pour la presse quotidienne régionale, Sébastien Acker avait débuté dans ce domaine au Sport à Ouest-France, correspondant à l’époque de L’Équipe et France Football.



Vincent Dubois

Régisseur lumière

Régisseur pour des salles ou des événements, c'est aussi avec des compagnies et artistes qu'il collabore et nourrit son double intérêt pour la mise en œuvre technique et la création artistique. Il aime également explorer et expérimenter sa créativité dans d'autres champs comme le multimédia, le décor ou les accessoires. Il travaille notamment avec L'Horizon, les compagnies Haute Tension, La Terre qui penche, Lady do et Monsieur Papa, La valise de poche.



Guillaume Roy

Régisseur son

Après plusieurs expériences musicales contemporaines, il découvre le monde du spectacle dans une salle de jazz à Montpellier. Il travaille plusieurs années en tant que régisseur de spectacle de rue pour le Cnar à La Rochelle.

Aujourd'hui, il met ses compétences de technicien son au service de la Cie Volubilis, La Bande à Tyrex, La Coursive scène nationale La Rochelle. Doublure Son : Vincent Bossu.



Titus

Aide à l'écriture

Thierry Faucher est le directeur artistique de la compagnie Caus'Toujours. C'est dans ce cadre qu'il écrit et interprète des spectacles bavards plus ou moins drôles pour la salle ou la rue. Grâce à ses insomnies, il écrit des albums pour les drôles. Il accompagne ici Igor Potoczny dans son écriture. Il intervient via le dispositif « La Petite Chartreuse » proposé par Le Nombriil du Monde de Pougne-Hérison.

AUTOUR DU SPECTACLE

Thèmes principaux

Voici quelques thèmes abordés pendant le spectacle et qui peuvent être source de réflexion et d'apprentissage en amont ou en aval du spectacle.

> Les faits et figures historiques

Pierre de Coubertin et la naissance des JO

Les Jo de 1936 et Hitler - Luz Long et Jesse Owens

Le régime de Ceaușescu - Nadia Comăneci

Les Jo de Mexico en 1968 - Smith, Carlos et Norman

> Les diktats du corps dans le sport

> Le sport, un outil de propagande ?

> Trajectoires personnelles et contextes historiques

> Jeux Olympiques, un outil du pouvoir, un mode de résistance ?

Pour aller plus loin

BONIFACE, Pascal. *JO politiques*, Éditions Eyrolles

BOUCHARD, Jean-Philippe. *Les Mots du sport*, Éditions du Seuil

BONIFACE, Pascal. *Géopolitique du sport*, Éditions Armand Collin

DEPARDON, Raymond. *J.O.*, Éditions du Seuil

FOURNEL, Paul. *Des athlètes plein la tête*, Éditions du Seuil

LE TELLIER, Hervé. *L'Athlète dans les étoiles*, Éditions La Grande Halle de La Villette

SCHWARTZMANN, Jacky. *Allez vous faire foot*, Éditions Petit écart

COLLECTIF. *Temps additionnel*, Éditions ANTIDATA

PHILIPPON, Laure (réal). *Dans les secrets des JO de Berlin*

Médiation

> Atelier d'écriture : le souvenir sportif et le récit personnel

> Atelier d'expression corporelle

> Atelier théâtre physique en lien avec la thématique du sport

> Rencontre-métier :

métiers artistiques

et techniques en amont ou en aval

de la représentation

CONDITIONS D'ACCUEIL

Équipe

3 à 4 personnes + 1 chargée de diffusion sur certaines dates.

Conditions financières

Se tourner vers la compagnie diffusion@alineetcompagnie.com

Aide à la diffusion

Ce spectacle bénéficie de l'aide à la diffusion du Département des Deux-Sèvres pour les communes de moins de 6000 habitants.

Communication

La compagnie met à la disposition de l'organisateur des affiches papiers, visuels et photos numériques.

Droits d'auteurs

SACEM + SACD

Mentions légales

Crédit photos spectacle **Guillaume Héraud**

Visuel **Bomocoeur**

Crédit photo visuel **Daniel Nouraud**

Co-production **Aline & Cie,**
Le Nombriil du Monde (79)

Soutiens et accueil en résidence **Association**
Entracte (40), CRÉA (17), La Quintaine (86),
L'Horizon (17), Le Moulin du Roc,
scène nationale - Niort (79), Espace Agapit (79).

Aline & Cie est soutenue par la **Ville de Niort,**
le **Département des Deux-Sèvres** et la **Région**
Nouvelle-Aquitaine



TECHNIQUE

Contact

Vincent Dubois 06 82 97 82 05 - dub.vinz@gmail.com

Régie son et vidéo : Guillaume Roy 06 75 90 12 26 guyguytechson@gmail.com

**Notre fiche technique est adaptable
n'hésitez pas à nous contacter.**

Conditions d'accueil

> Personnel

La compagnie doit être accueillie par du personnel connaissant parfaitement les lieux ainsi que les équipements scéniques.

Nous demandons un régisseur son et un régisseur lumière pour les pré-montage, réglage, démontage.

> Fiche technique du lieu

Dans un souci de gain de temps, nous souhaiterions recevoir une fiche technique comprenant la liste de votre matériel, un plan vue de dessus, et vue de coupe. Sur ce plan figurent les dimensions, les côtes, et les perches.

Il est demandé que le matériel lumière soit monté selon le plan de feu annexe et que le système son soit prêt à l'emploi à notre arrivée.

> Loge et catering

L'organisateur mettra à disposition de la compagnie 1 loge fermant à clé, chauffée, équipée de miroirs, de sanitaires + quelques grignotages (fruits, gâteaux, cafés, the, miel, bières, chocolat, fruits secs, bio s'il vous plaît)

Eau et jus de fruits bio, locaux. Pas besoin de soda ou de boissons sucrés.

Dimensions de jeu idéales

Ouverture : 7 m, Profondeur : 5 m. Peut être réduit à 6 d'ouverture et 4,50 de profondeur.

Coulisses cour et jardin : 2 m

Espace scénique

> La scène doit être équipée d'un rideau de fond de scène noir non plissé, (la projection se fait dessus) de pendrillons ainsi que de frises en velours noir. Les pendrillons seront implantés à l'allemande et italienne à la face du plateau comme sur le plan

> Sol noir ou tapis de danse noir impératif

> Prévoir un éclairage de service en coulisse, et un éclairage de la salle.

Celui-ci sera commandé de la régie.

> Notre régisseur apporte son interface lumière.

Matériel lumière à fournir

- 6 PC 1000W lentille claire, équipés de leur crochets, PF, et chaînes de sécurité
- 8 PAR2 Rush Martin RGBW ZOOM 10/60
- 4 PAR 64 CP62 1000W+ PF, chaîne de sécurité et crochets
- 1 PAR 64 en CP 61 sur platine de sol pour le circuit 10
- 2 Cycloïdes ou Horizoiodes 1000W ADB ou Robert Juliat
- 12 Circuits 2x2KW ADB OU Robert Juliat
- 1 Découpe 613 SX 1000W Robert Juliat
- 2 pieds légers 2m de haut max + barres de couplage
- 5 pieds de micro
- 1 ventilateur en circuit 11
- 1 platine de sol
- Une machine à fumer, ou brouillard

Son

Le système son dans son ensemble nécessitera une alimentation électrique indépendant de la lumière.

- 1 diffusion adéquate à votre salle évidemment
- 2 retours en stéréo (2 circuits) jardin et cour installés en side sur pied à la face
- Pour les grandes salles, prévoir 1 micro DPA 4088 ou équivalent avec les liaisons

HF

- La bande son se fait de notre ordinateur

Vidéo

- Nous apportons notre vidéo projecteur

• **La projection vidéo se fait sur le rideau fond de scène (impératif celui-ci doit être non plissé et bien sûr noir en velours)**

- Besoin d'une liaison video allant de la régie à notre vidéo projecteur

Diktat plan de feu plateau

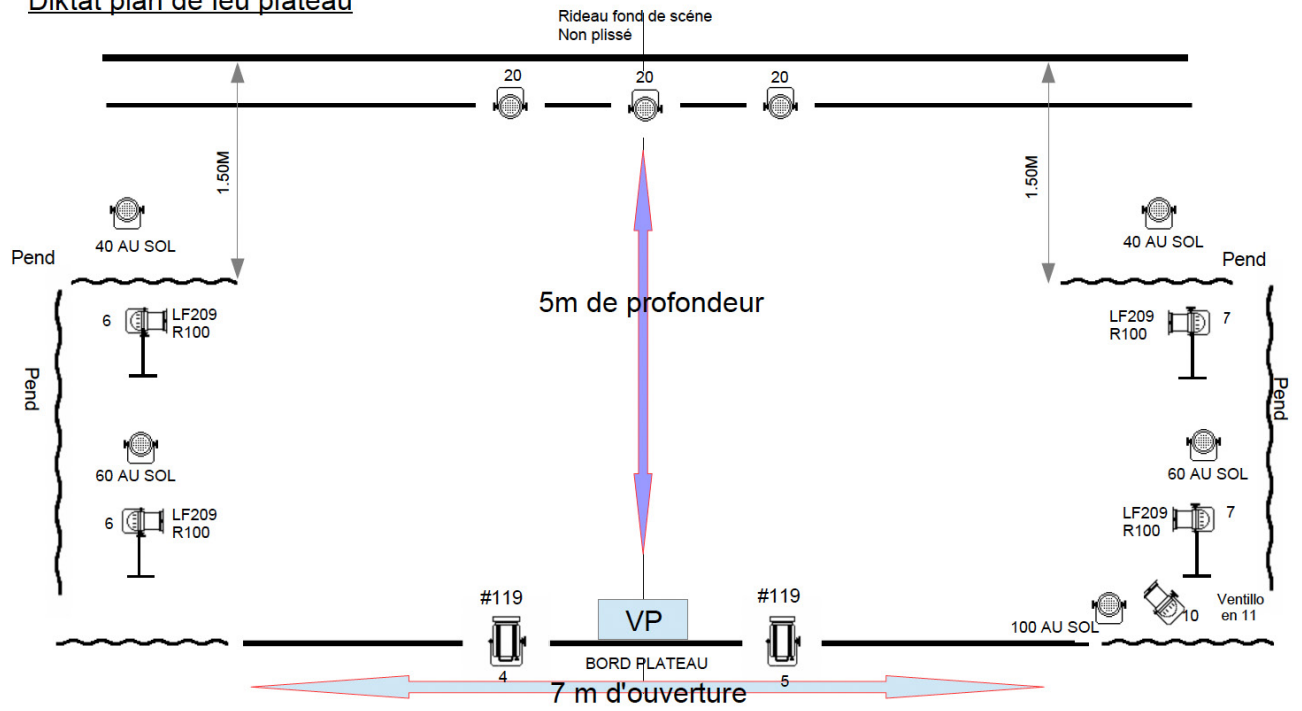

Dubois Vincent: 06.82.97.82.05

DIKTAT PLAN DE FACE

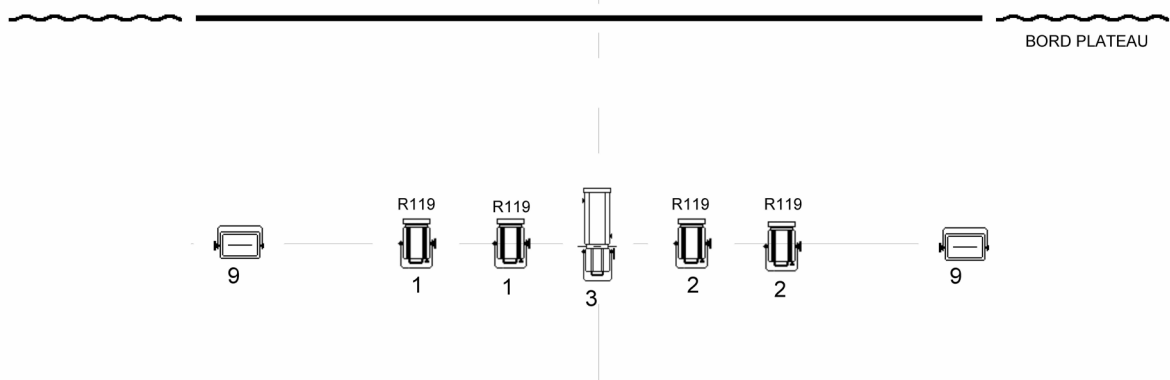

La Nouvelle République avril 2024

Igor Potoczny, le sport à revers dans « Diktat »

La première du seul-en-scène « Diktat, le revers de la médaille » est prévue vendredi dans la Vienne. Des représentations deux-sévriennes arrivent.

On avait laissé Igor Potoczny à l'Espace Tartalin d'Aiffres après la victoire d'Aline & Compagnie face à la Ligue nationale d'improvisation du Québec au soir du mardi 26 mars, nous allons le retrouver à Chasseneuil-du-Poitou dès le vendredi 5 avril : le directeur artistique de la troupe niortaise proposera, dans la salle de la Quintaine, la première de son nouveau seul-en-scène baptisé *Diktat, le revers de la médaille*.

Une heure durant, l'enfant de La Rochelle, où il vit aujourd'hui, clame à sa façon son amour « fou » du sport, né dans le quartier niortais de la Tour-Chabot où il a grandi : il le fait « se froter » avec la politique puisque, dans la vraie vie comme le prouve le président Macron, « l'un ne va pas sans l'autre ».

Son amour fou du sport est né à la Tour-Chabot

Diktat raconte les trajectoires de sportifs qui sont « entrés en résistance face à des régimes qui souvent étaient des dictatures » : le comédien s'est attaché à les décrypter « en passant par l'humain », par son « récit personnel » aussi afin d'apporter des touches d'« autodérision » et de « burlesque ».

Igor Potoczny a notamment jeté son dévolu sur « trois grands moments de l'histoire du sport » : les Jeux olympiques de



Le nouveau spectacle d'Igor Potoczny est mis en scène par Nicolas Beauvillain. (Photo Guillaume Héraud)

1936 à Berlin quand le sprinteur états-unien Jesse Owens avait nargué Adolf Hitler en enchaînant les victoires, la fuite de Roumanie de la gymnaste Nadia Comaneci devenue sans le vouloir « l'outil de propagande » des Ceausescu et d'autres JO, ceux de 1968 à Mexico, marqués par les poings levés et gantés, ceux du *Black Power*, des Afro-Américains Tommie Smith et John Carlos.

L'art du « contrepied »

Avec des projections d'images sur le rideau de fond de scène en plus d'archives sonores, l'artiste de 52 ans pratique l'art du « contrepied ». Par exemple, le cas Owens, celui qui s'est « construit en tant que comédien par le match d'impro » et son « décorum sportif » y revient

par le regard de Luz Long : cet athlète allemand avait sympathisé avec le quadruple médaillé d'or dont il fut le dauphin à la longueur.

L'idée de *Diktat* lui « trottait dans la tête depuis une décennie », Igor Potoczny, fan du Real Madrid, couchant ses réflexions sur le papier à l'été 2022 : la Coupe du monde de football au Qatar, avec ses appels au boycott autour du non-respect des droits de l'homme, en sera le catalyseur.

Au Nombriil du monde

Pour ce sixième spectacle, la tête pensante d'Aline & Compagnie a enchaîné cinq résidences d'écriture, recevant le soutien du journaliste de la NR Sébastien Acker et du Niortais Titus, de CausToujours. Il faut y ajout

ter cinq autres résidences de création de plateau dont deux dans les Deux-Sèvres, à l'Espace Agapit de Saint-Maixent-l'École puis au Moulin du Roc à Niort, et une autre dans la Vienne, à La Quintaine déjà. Pour l'heure, les deux premières représentations deux-sévriennes sont prévues pendant le festival du Nombriil du monde, du jeudi 15 au samedi 17 août prochains à Pougne-Hérisson : année olympique oblige, ce sera « La Flemme olymplouc ».

Aurélien Douillard

« Diktat, le revers de la médaille » le vendredi 5 avril 2024, à 20 h 45, à la Quintaine, place de la Gare, à Chasseneuil-du-Poitou. Tarifs : de 3 € à 15 €. Tout public, à partir de 13 ans. Site internet : laquintaine.fr

Sud Ouest

mars 2024

SAINT-GEORGES-DE-DIDONNE

Igor Potoczny se lance dans un seul-en-scène sur la thématique du sport

Comédien et auteur, Igor Potoczny improvise depuis plus de vingt ans sous des formes diverses et variées, en mêlant les disciplines artistiques. Son exigence, sa passion pour cet art d'improviser le guident dans chacune des décisions artistiques.

Déjà accueilli par l'association Créa lors du festival Humour et Eau Salée pour ses matchs d'impro, c'est en résidence d'écriture cette fois que le comédien est venu préparer, fin février au Relais de la Côte de Beauté, son nouveau spectacle - « Diktat » - qu'il a présenté, à l'issue d'une semaine de travail, jeudi 29 février aux professionnels et à la presse. Un seul-en-scène coréalisé avec l'Office artistique Région Nouvelle-Aquitaine, dont la première représentation aura lieu le 5 avril à Chasseneuil-du-Poitou (86), puis à La Rochelle le 20 avril. Il partira ensuite en tournée dans différentes villes de France, avant de re-



Igor Potoczny brosse le revers de la médaille du sport. AURÉLIE DE LARQUIER

venir le 18 juillet le présenter au public de Créa.

Dictature et propagande

« Quoi de plus noble que le sport ? Le sport, c'est bon pour la santé, pour le corps, pour l'esprit. Le sport, c'est aussi le dépassement de soi, la gra-

tuité de l'effort, la beauté du geste, la prouesse, le sens du collectif... » Dans cette création artistique, dont il est à la fois l'auteur et le comédien, Igor Potoczny s'attaque à la géopolitique du sport. Il déroule l'histoire du sport qui, de tout temps, a été utilisé comme outil de propagande par les hommes politiques, leur permettant de promouvoir des idéologies et d'afficher aux yeux du monde leur suprématie.

Dans ce spectacle, il est question de dictature, d'histoire, de sportifs, de propagande... À l'aide d'images d'archives, de voix, de mouvements en adresse directe au public, Igor Potoczny raconte, joue les événements, les hommes, l'histoire, le tout dans une scénographie permettant d'illustrer au mieux le propos, de le porter, de permettre au spectateur une immersion totale.

D. R.

Sud Ouest octobre 2023

Mugron : la compagnie Aline et Cie prépare son nouveau spectacle



Par Bertrand Lucq
Publié le 29/10/2023 à 14h52.



Écouter



Réagir



Partager

Du samedi 21 au jeudi 26 octobre dernier, Igor Potoczny, Nicolas Beauvillain et Vincent Dubois ont élu domicile sur la scène de l'espace Henri-Emmanuel. À l'abri des regards indiscrets, le comédien, l'accompagnateur scénique et le technicien ont peaufiné leur nouveau spectacle intitulé : « Diktat ».

« C'est un spectacle dans lequel je raconte une histoire personnelle car je suis un amoureux du sport. J'insiste tout particulièrement sur le parcours de sportifs qui ont résisté à un diktat politique comme à Berlin en 1936 ou en Roumanie au temps de Ceausescu. Cette résidence d'artistes nous permet de travailler sur sa mise en lumière, explique Igor Potoczny. La première devrait avoir lieu au cours du mois d'avril 2024. mais le moule de ce spectacle est encore fragile. »

Jeudi 24 octobre au terme d'une semaine des plus studieuses, le trio a présenté la première mouture de son spectacle au public. « Nous en avons besoin pour analyser ses réactions, entendre les commentaires des spectateurs. C'est bien d'avoir un avis extérieur », confie Igor Potoczny avant de monter sur les planches dans un tourbillon d'archives sonores.

Courrier de l'Ouest

octobre 2023

Saint-Maixent-l'École. « On teste, on garde des idées »

Le Courrier de l'Ouest - le 07/09/2023

Aline et Cie, en résidence à Agapit, présente ce jeudi en sortie de chantier l'ébauche de « Diktat, le revers de la médaille », son nouveau spectacle.



Igor Potoczny, auteur et comédien d'Aline et Cie. | CO

Aline et compagnie est en résidence à l'espace Agapit. Une sortie de chantier est proposée au public ce jeudi à 19 h. Pendant une semaine, Aline et compagnie travaille sur la création de son nouveau spectacle, intitulé « Diktat, le revers de la médaille » : c'est le récit d'athlètes qui ont résisté aux régimes politiques, aux dictatures qui n'avaient que pour seul projet d'utiliser le sport comme outil de propagande.

Une création entre fiction et récits historiques

Pour écrire « Diktat », Igor Potoczny, auteur et comédien d'Aline et Cie, s'est associé à Sébastien Acker, « **longtemps journaliste sportif et qui m'a apporté un regard méthodique sur le contenu** ».

Ce jeudi, le public pourra découvrir les premières ébauches de cette semaine de résidence. « **Il s'agit d'une première étape du travail de création. On teste, on garde des idées, on en abandonne d'autres. On teste le son et les images qui seront projetées au cours du spectacle** ».

« Diktat » est une création entre la fiction et les récits historiques, en apportant aussi de l'humour, du burlesque et du second degré.

« **Mon amour du sport a commencé place Jouvét, quartier de la Tour-Chabot, là où j'ai grandi avec mes deux frères et mes parents. La place Louis-Jouvét, c'était mon Parc des princes, mon Roland-Garros, mon stade olympique. À la maison, on ne parlait pas politique, c'est plus grand que je me suis forgé une opinion, au travers de mes rencontres amicales et professionnelles** ».

« **Les utopies des uns et les convictions des autres m'ont permis de me construire une conscience politique. Diktat sera à la fois drôle et prenant, universel et personnel** ».

« Diktat, le revers de la médaille » jeudi 7 septembre, à 19 h, espace Agapit, entrée libre et gratuite.

ALINE & COMPAGNIE

Crée en 1998 à Niort, Aline & Compagnie réunit des professionnels venus d'horizons différents et alterne les créations écrites et improvisées.

Son travail de l'improvisation est le socle d'une recherche artistique exigeante, toujours tournée vers la performance, l'excellence et l'interactivité avec le public. Reconnue pour ses matches d'improvisation, Aline & Compagnie poursuit son travail vers d'autres formes de créations artistiques improvisées. Ainsi depuis plus de 20 ans, elle sillonne la région avec ses spectacles qui fidélisent un large public.

Son travail de transmission lui permet d'intervenir tout aussi bien auprès d'un public amateur que professionnel sous forme de stages ou d'ateliers.



Nos Vies
[+ d'infos](#)

In Situ
[+ d'infos](#)

Contacts

Diffusion **07 69 78 86 63**

diffusion@alineetcompagnie.com

Céline Furet

Artistique **06 75 12 06 75**

artistique@alineetcompagnie.com

Igor Potoczny

Technique **06 82 97 82 05**

dub.vinz@gmail.com

Vincent Dubois

Administration **06 08 47 49 05**

coordination@alineetcompagnie.com

Élodie Pairault

Aline & Compagnie - Maison des associations
12 rue Joseph Cugnot - 79000 NIORT
alineetcompagnie.com

